

# (13) 组件控制系统

订货号：——SIAS-BM-1

## Equipment List

### ● Hardware

IE/PB-LINK  
ESM  
ET200S

### ● Software

SIMATIC PCS 7; SWITCH ES MOTOR  
START

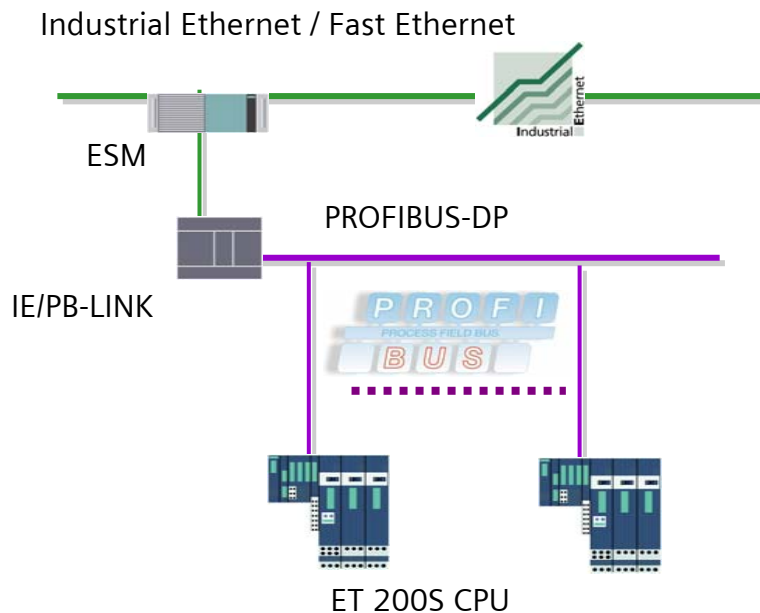

➤ **ET200S CPU** 带有集成CPU的接口模块，用于SIMATIC ET 200S分布式系统；通过 PROFIBUS DP 编程，采用了新型的 SIMATIC 微型存储器卡 (MMC)；

➤ **ESMTP40** ESM（电子开关模块）提供100Mbit/s的开关网络的低价组装；通过分段（将一个网络划分为多个子网/片段）和将这些片段连接到ESM，可在现有网络上分离负载，提高网络性能；

➤ **IE/PB LINK** 实现工业以太网与PROFIBUS之间的无缝转换，意味着HMI系统可按照工业以太网的简单方式访问PROFIBUS上的设备；数据记录路由在工业以太网上通过IE/PB链接将参数分配给带有SIMATIC PDM（在PC上）的PROFIBUS现场设备或对其进行诊断。

## Knowledge involved

- 计算机控制技术应用
- 过程控制技术
- 分布式控制技术
- 工业通讯网络技术

